

PIU Wood Line Model 5.0 to linia drzwi z aluminiową ościeżnicą i skrzydłem w drewnianej konstrukcji pokryte lakierem z palety RAL / NCS lub fornirowane w wykończeniu półmat. Drewniane skrzydła drzwi fornirowanych lub lakierowanych w szerokiej gamie kolorystycznej dostępne są w maksymalnej wysokości 240cm. Wyższe skrzydła drzwi wymagają wykonania ich w technologii Aluminium Design, która gwarantuje ich stabilizację wymiarową i brak odkształcalności. System dostępny w 2-óch grubościach: model 4.5 oraz model 5.0. W zestawie wszystkie elementy niezbędne do montażu (tj. zawiasy, zamek magnetyczny, uszczelka oraz śruby montażowe).



SYSTEM DRZWI PIU	ościeżnica aluminiowa 5.0 oraz skrzydło drzwiowe wykonane w konstrukcji drewnianej, fornirowane lub lakierowane
ZASTOSOWANIE	drzwi wewnętrzne
ROZMIAR	wysokości: od 202 do 240 cm / szerokości: 70, 80, 90 cm
KONSTRUKCJA OŚCIEŻNICY	wielokomorowy profil aluminiowy, wzmocniony, o wyjątkowo dużej sztywności; do stosowania w ścianach murowanych oraz kartonowo-gipsowych
SPOSÓB OTWIERANIA	2 rodzaje ościeżnicy: do środka (Typ A) / na zewnątrz (Typ B) – dają możliwość licowania skrzydła drzwiowego ze ścianą mimo odmiennych kierunków otwierania; w przypadku różnych kierunków otwierania zachowana jest jednakowa wysokość drzwi od strony zlicowanej
KONSTRUKCJA SKRZYDŁA	drewniana wzmocniona
GRUBOŚĆ SKRZYDŁA	50 mm
WYKOŃCZENIE SKRZYDŁA	wykończenie w lakierem z palety RAL / NCS lub fornirowane w wykończeniu półmat
ZAMEK	ukryty zamek magnetyczny; możliwość stosowania dowolnego rodzaju zamknięcia: klamka, klucz, wc, Yalle
ZAWIASY	zawiasy ukryte, z regulacją w 3 płaszczyznach (3D) – umożliwiają wychylenie skrzydła na zewnątrz na 180°
USZCZELKI	przyłgowe w kolorze białym, czarnym, brązowym i szarym
APROBATY I CERTYFIKATY	<ul style="list-style-type: none"> • Krajowa Ocena Techniczna / National Technical Assessment ITB nr ITB-KOT-2020/1477 • Certyfikat na zawiasy zgodny z PN-EN 1935:2003 • Certyfikat badań akustycznych – 35dB
KRAJ PRODUKCJI	Polska
PRODUCENT	PIU Design Sp. z o.o.

Tab. 1 – WYSOKOŚCI OŚCIEŻNIC PIU MODEL 5.0: TYP A – otwierane do środka i TYP B – otwierane na zewnątrz

WYSOKOŚĆ STANDARDOWA (cm) A i B	WYSOKOŚĆ ŚWIATŁA PRZEJŚCIA OŚCIEŻNICY Ha (cm)		WYSOKOŚĆ CAŁKOWITA OŚCIEŻNICY Hb (cm)		OTWÓR W MURZE Hc (cm)	
	A	B	A	B	A	B
202 cm	202	200,8	206,4	205,2	207,5	206,5
210 cm	210	208,8	214,4	213,2	215,5	214,5
220 cm	220	218,8	224,4	223,2	225,5	224,5
230 cm	230	228,8	234,4	233,2	235,5	234,5
240 cm	240	238,8	244,4	243,2	245,5	244,5

Tab. 2 – SZEROKOŚCI OŚCIEŻNIC PIU MODEL 5.0: TYP A – otwierane do środka i TYP B – otwierane na zewnątrz

SZEROKOŚĆ STANDARDOWA (cm)	SZEROKOŚĆ ŚWIATŁA PRZEJŚCIA OŚCIEŻNICY (cm)	SZEROKOŚĆ CAŁKOWITA OŚCIEŻNICY (cm)	OTWÓR W MURZE (cm)	
			MUR	PŁYTA G-K
	Sa	Sb	Sc	Sc
70 cm	70	78,7	82	81
80 cm	80	88,7	92	91
90 cm	90	98,7	102	101
94 cm (90 plus)	94	102,7	106	105
100 cm	100	108,7	112	111

Światło przejścia TYP A i TYP B, przy drzwiach otwartych na 90° zmniejsza się o 4 cm ze względu na grubość skrzydła. W razie potrzeby należy skorzystać z szerokości inwestycyjnej 90 plus.

WYTYCZNE MONTAŻU OŚCIEŻNICY PIU

Ościeżnicę należy montować na wstępnym etapie budowy (remontu).

- W ścianie murowanej** należy dostosować wymiary otworów drzwiowych wg tabeli wymiarów otworów drzwiowych dla odpowiedniego typu ościeżnicy. Posadowienie ościeżnicy w otworze, powinno przewidywać płaszczyznę licowania ze ścianą. Ościeżnicę należy zamontować na odpowiednim poziomie, przewidującym wysokość gotowej podłogi. W komplecie z ościeżnicą dostarczane są kotwy montażowe służące do wmurowania w przygotowany otwór drzwiowy, oraz siatka podtynkowa do zamontowania pod tynkiem od strony licującej. Otwory drzwiowe powinny posiadać margines szerokości ok. 10 cm bez tynku w celu zamontowania w nim siatki podtynkowej. Piana montażowa załączona do ościeżnicy powinna być aplikowana miejscowo w celu unieruchomienia ościeżnicy podczas montażu, a następnie należy wypełnić szczelinę między murem a ościeżnicą przy pomocy zaprawy murarskiej dla uzyskania sztywnego połączenia ościeżnicy ze ścianą.
- W ścianie gipsowo-kartonowej** należy przygotować konstrukcję otworu na bazie profilu ościeżnicowego UA. Profil UA należy zamontować wg wymiarów dla odpowiedniego typu ościeżnicy, do stropu i do podłogi dla uzyskania jego sztywności. Ościeżnicę należy zamontować na odpowiednim poziomie, przewidującym wysokość gotowej podłogi. Ściana nie może być zamknięta płytami G-K w celu umożliwienia dokręcenia ościeżnicy od strony wewnętrznej wkretami samowiercącymi, zapewniającymi sztywność zamontowanej ościeżnicy. Piana montażowa dostarczona z ościeżnicą powinna być zaaplikowana po obwodzie ościeżnicy, pomiędzy ościeżnicą a ścianą. Podczas montażu płyt G-K należy je frezować pod kątem 45-50° na krawędzi stykające się z ościeżnicą od strony licowania. Przy krawędzi ościeżnicy, po obwodzie stosować fizelinę.

WYKOŃCZENIE OŚCIEŻNICY PIU

W komplecie ościeżnicy znajdują się: grunt do aluminium pod farbę ścienną oraz komplet materiałów niezbędnych do jej montażu.

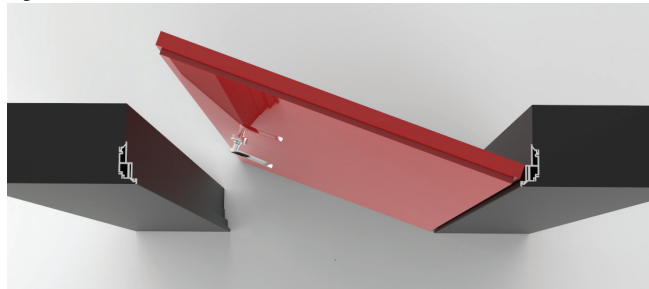
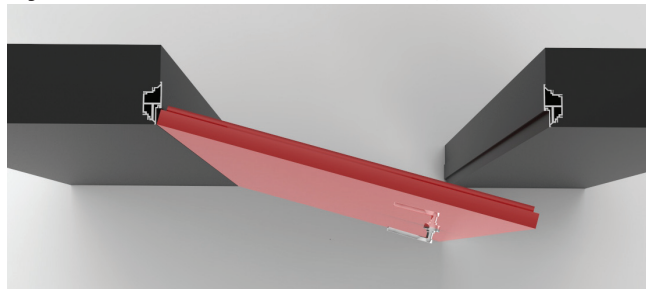
Rys. 1 – DRZWI PIU ZLICOWANE ZE ŚCIANĄ, OTWIERANE DO ŚRODKA

Rys. 2 – DRZWI PIU ZLICOWANE ZE ŚCIANĄ, OTWIERANE NA ZEWNĄTRZ

Rys. 3 – SCHEMAT RÓŻNICY WYSOKOŚCI OŚCIEŻNICY PIU TYP A I TYP B

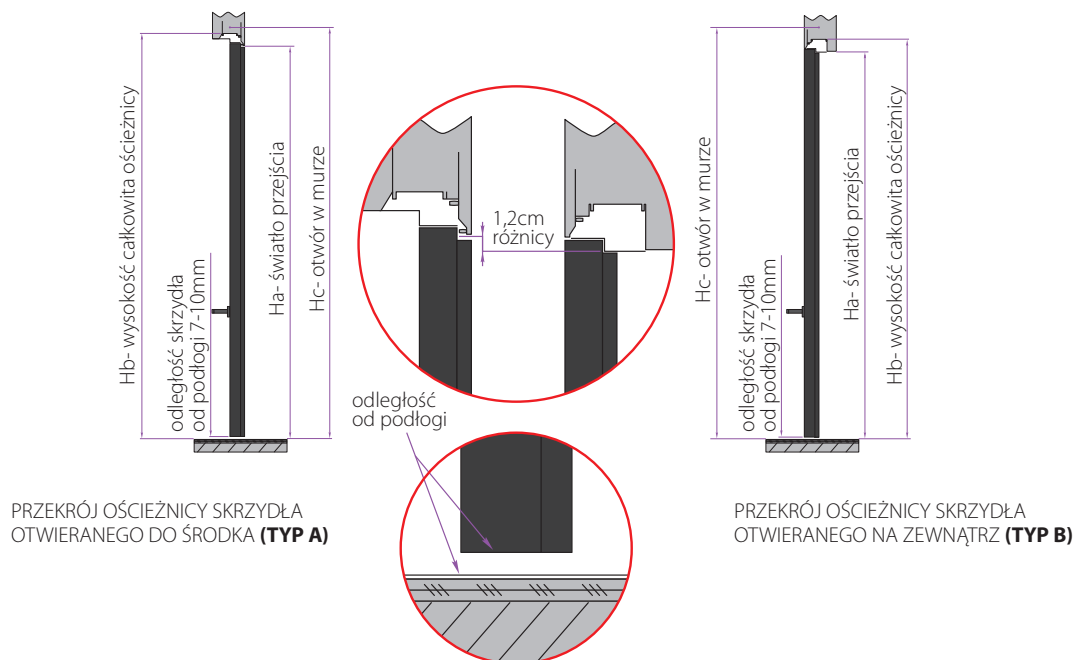
Dla uzyskania od strony zlicowanej tej samej widocznej wysokości drzwi, o różnych kierunkach otwierania, światło przejścia i ościeżnica jest niższa o 12mm przy drzwiach otwieranych na zewnątrz (TYP B)

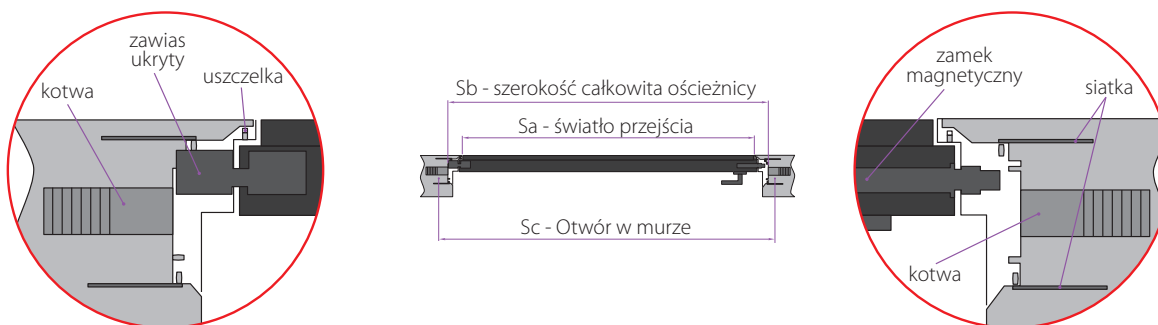

Rys. 4 – PRZEKRÓJ OŚCIEŻNICY PIU SKRZYDŁA OTWIERANEGO DO ŚRODKA (typ A)



Rys. 5 – PRZEKRÓJ OŚCIEŻNICY PIU SKRZYDŁA OTWIERANEGO NA ZEWNĄTRZ (typ B)

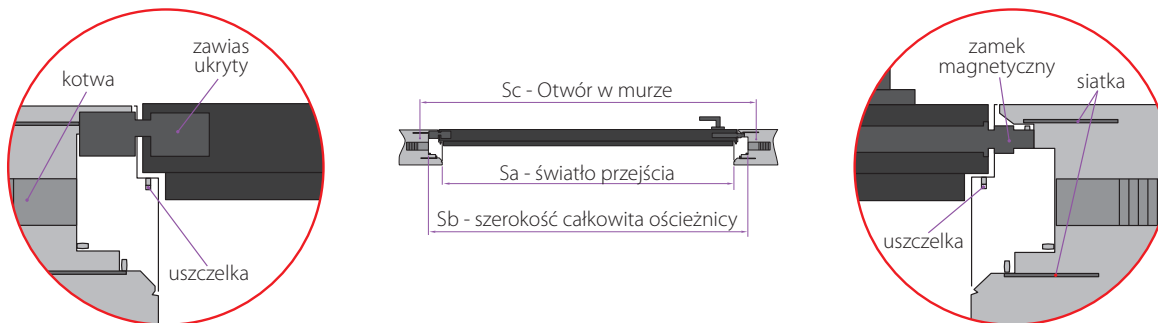

Rys. 6 – SCHEMAT OKREŚLANIA KIERUNKÓW OTWIERANIA DRZWI PIU DLA OŚCIEŻNIC TYP A I TYP B



* W przypadku łączenia różnych podłóg, miejsce ich łączenia należy umieścić 2,5 cm od linii licowania ściany do środka pomieszczenia